

PRODUCTO

UD. BANCO JARDINERA 450

FOTOGRAFIA



CROQUIS

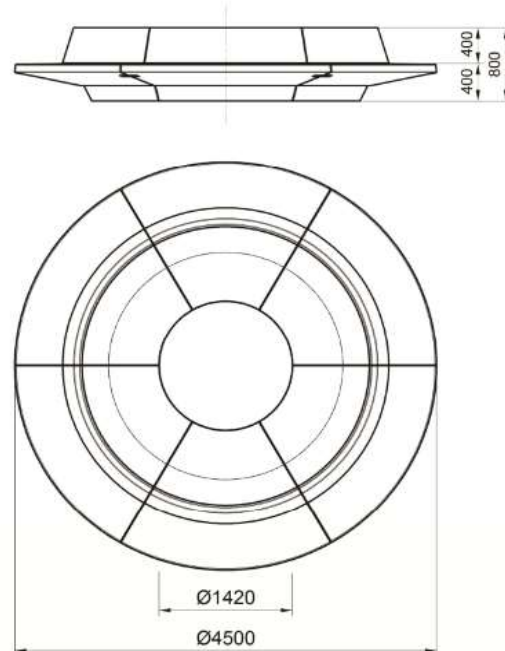

TERMINACIONES

HORMIGON APOMASADO / GRANITICO

COLORES

BLANCO / GRIS / COLORES PRIMARIOS (CONSULTAR)

MEDIDAS

L 0/300x97x62

PESO

6 PIEZAS 8700KG.

ANCLAJE: Simplemente apoyado, cada pieza se une mediante mortero pegamento.

MANIPULACION: Se realizará mediante carretilla elevadora, o con grúa, siempre que se puedan evitar los impactos en la pieza. Colocar un palets o elemento para evitar el contacto directo con las pinzas.

UTILIDAD: Banco diseñado para utilizarse como mobiliario en parques, zonas urbanas, zonas comunes de edificios y lugares públicos. Amplia superficie de jardinería.

OBSERVACIONES: