

PRODUCTO

Banco modelo prisma 200x50x50

FOTOGRAFIA



CROQUIS

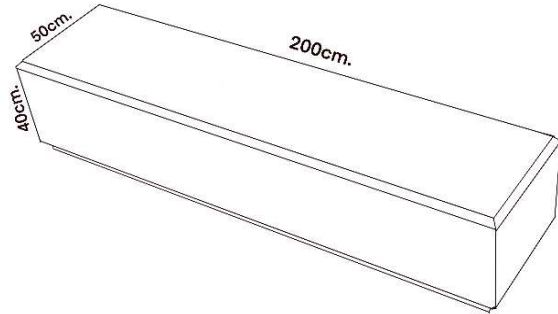

TERMINACIONES

HORMIGON APOMASADO / GRANITICO

COLORES

BLANCO / GRIS / COLORES PRIMARIOS (CONSULTAR)

MEDIDAS

200x50x50

PESO

576KG.

ANCLAJE: No requiere de sistema de anclaje, su colocación se realiza simplemente apoyado.

MANIPULACION: Se realizará mediante carretilla elevadora, o con grúa, siempre que se puedan evitar los impactos en la pieza. Colocar un palets o elemento para evitar el contacto directo con las pinzas. Una vez se situado en el lugar de colocación cogerlo con cintas de manipulación para quitarle el palets y depositarlo en el sitio.

UTILIDAD: Banco diseñado para utilizarse como mobiliario en parques, zonas urbanas, zonas comunes de edificios y lugares públicos.

OBSERVACIONES: Aristas viseladas y rebajes inferiores.