

PRODUCTO **Soporte barandillas de vidrio**

FOTOGRAFIA

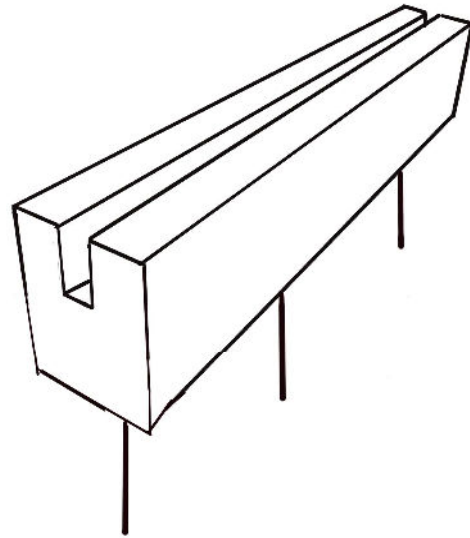

CROQUIS



TERMINACIONES **HORMIGÓN APOMASADO / GRANÍTICO**

COLORES **BLANCO / GRIS / OTROS COLORES (CONSULTAR)**

MEDIDAS **A LA CARTA** PESO **SEGÚN DIMENSIÓN**

ANCLAJE: Mediante esperas o solape, con resina o hormigón vertido in-situ

MANIPULACION: Manual

UTILIDAD: Esta pieza se utiliza para realizar el empotramiento de barandilla de vidrio en la parte inferior del mismo. Facilita el montaje y mejora la resistencia al empuje.

OBSERVACIONES: Resistencia según ensayo 1,34kn/m.

PRODUCTO PATENTADO